

[en.casa][®]

PXSL-0101, PXSL-0102, PXSL-0103,
PXSL-0235, PXSL-0236, PXSL-0237,
PXSL-0238, PXSL-0239, PXSL-0360,
PXSL-0361, PXSL-0362, PXSL-0363,
PXSL-0414, PXSL-0415, PXSL-0416

H.T.TRADE SERVICE GmbH&Co.KG
Eversburger Str.32, 49090 Osnabrueck
Deutschland/Germany
www.premiumxl.de
Email: info@premiumxl.de

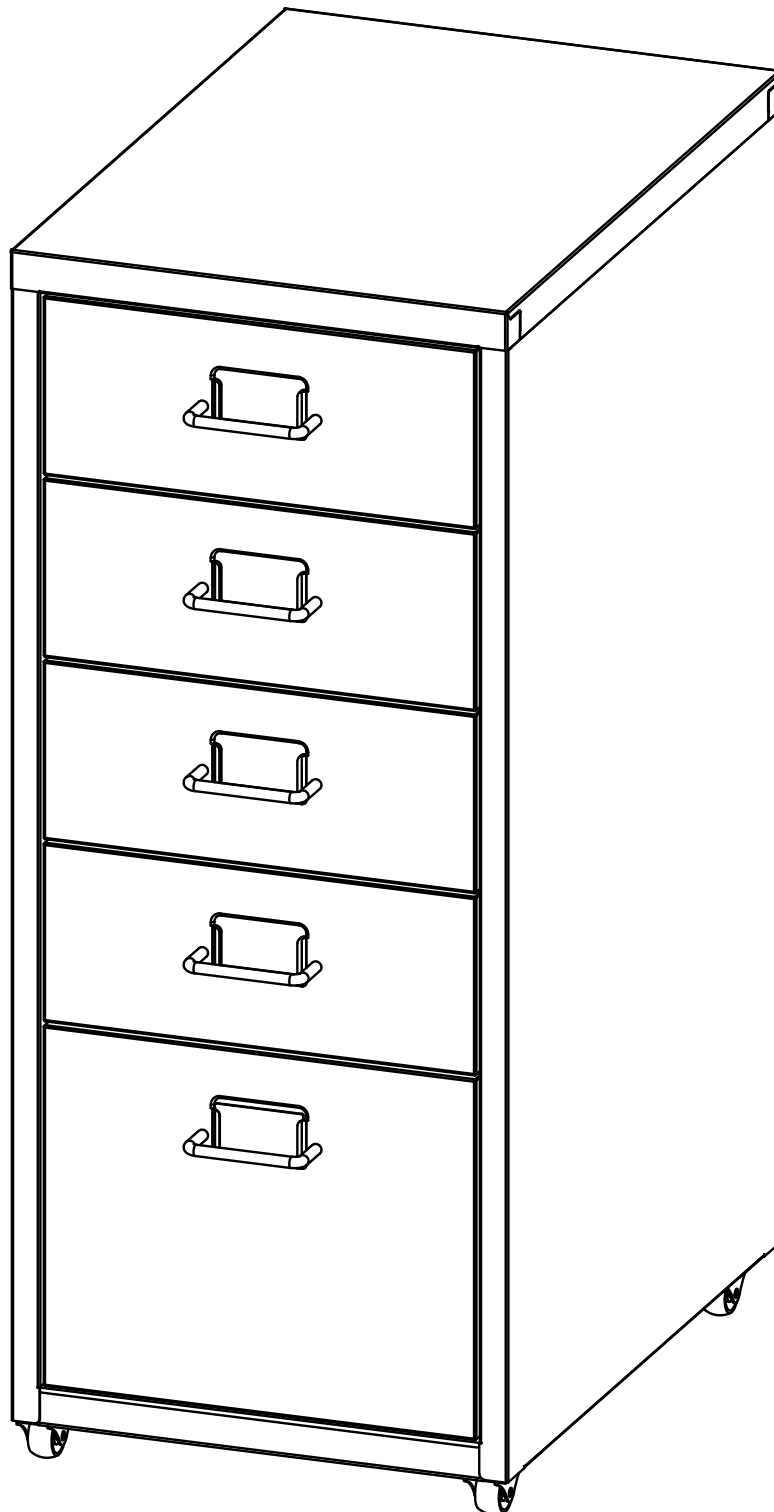

v1.3
28.2.2026

【EN】 Rolling Container Product Manual

Intended Use: Indoor use.

1. Installation and Safety Warnings

- Ensure that all screws and components are securely fastened before use.
- Do not exceed the maximum load capacity per drawer.
- Distribute weight evenly inside the drawers to prevent tipping.
- Ensure the cabinet is placed on a flat and stable surface.
- Do not stand, sit, or climb on the cabinet.
- Move the cabinet carefully when fully loaded to prevent instability.
- Keep children from climbing or playing on the cabinet to prevent tipping.
- Ensure drawers are fully closed before moving the unit.
- Keep the product away from heat sources and open flames.

2. Cleaning and Maintenance Guide

- Cleaning: Wipe the surface with a soft, damp cloth. Avoid harsh chemicals or abrasive cleaners.
- Regularly check all screws, handles, and wheels to ensure they remain securely fastened.
- Keep the steel surface dry to prevent corrosion.
- Ensure the wheels rotate freely and remove debris if necessary.

3. Warranty and After-Sales Service

- Warranty: All products purchased from our company are covered by the statutory warranty.
- For support or service inquiries, please contact our customer service team at info@premiumxl.de

【DE】 Rollcontainer-Produktanleitung

Verwendungszweck: Verwendung in Innenräumen.

1. Installations- und Sicherheitshinweise

- Vergewissern Sie sich vor der Verwendung, dass alle Schrauben und Komponenten fest angezogen sind.
- Überschreiten Sie nicht die maximale Tragkraft pro Schublade.
- Verteilen Sie das Gewicht gleichmäßig in den Schubladen, um ein Umkippen zu verhindern.
- Stellen Sie sicher, dass der Schrank auf einer ebenen und stabilen Fläche steht.
- Stehen, sitzen oder klettern Sie nicht auf dem Schrank.
- Bewegen Sie den Schrank vorsichtig, wenn er voll beladen ist, um Instabilität zu vermeiden.
- Halten Sie Kinder davon ab, auf den Schrank zu klettern oder darauf zu spielen, um ein Umkippen zu verhindern.
- Vergewissern Sie sich, dass die Schubladen vollständig geschlossen sind, bevor Sie das Gerät bewegen.
- Halten Sie das Produkt von Wärmequellen und offenen Flammen fern.

2. Reinigungs- und Pflegeanleitung

- Reinigung: Wischen Sie die Oberfläche mit einem weichen, feuchten Tuch ab. Vermeiden Sie aggressive Chemikalien oder scheuernde Reinigungsmittel.
- Überprüfen Sie regelmäßig alle Schrauben, Griffe und Räder, um sicherzustellen, dass sie fest sitzen.
- Halten Sie die Stahloberfläche trocken, um Korrosion zu vermeiden.
- Stellen Sie sicher, dass sich die Räder frei drehen können, und entfernen Sie gegebenenfalls Verschmutzungen.

3. Garantie und Kundendienst

- Garantie: Für alle bei unserem Unternehmen gekauften Produkte gilt die gesetzliche Gewährleistung.
- Bei Support- oder Serviceanfragen wenden Sie sich bitte an unseren Kundendienst unter info@premiumxl.de.

【FR】 Manuel d'utilisation du conteneur roulant

Utilisation prévue : utilisation en intérieur.

1. Avertissements relatifs à l'installation et à la sécurité

- Assurez-vous que toutes les vis et tous les composants sont bien fixés avant utilisation.
- Ne dépassez pas la capacité de charge maximale par tiroir.
- Répartissez le poids de manière uniforme à l'intérieur des tiroirs pour éviter tout basculement.
- Assurez-vous que le meuble est placé sur une surface plane et stable.
- Ne vous tenez pas debout, ne vous asseyez pas et ne grimpez pas sur le meuble.
- Déplacez le meuble avec précaution lorsqu'il est entièrement chargé afin d'éviter toute instabilité.
- Empêchez les enfants de grimper ou de jouer sur le meuble afin d'éviter tout basculement.
- Assurez-vous que les tiroirs sont bien fermés avant de déplacer le meuble.
- Tenez le produit à l'écart de toute source de chaleur et de flammes nues.

2. Guide de nettoyage et d'entretien

- Nettoyage : essuyez la surface avec un chiffon doux et humide. Évitez les produits chimiques agressifs ou les nettoyants abrasifs.
- Vérifiez régulièrement toutes les vis, poignées et roulettes pour vous assurer qu'elles sont bien fixées.
- Gardez la surface en acier sèche pour éviter la corrosion.
- Assurez-vous que les roulettes tournent librement et retirez les débris si nécessaire.

3. Garantie et service après-vente

- Garantie : tous les produits achetés auprès de notre société sont couverts par la garantie légale.
- Pour toute demande d'assistance ou de service, veuillez contacter notre service clientèle à l'adresse info@premiumxl.de.

【IT】 Manuale del prodotto contenitore su ruote

Usato previsto: uso interno.

1. Avvertenze relative all'installazione e alla sicurezza

- Assicurarsi che tutte le viti e i componenti siano fissati saldamente prima dell'uso.
- Non superare la capacità di carico massima per cassetto.
- Distribuire il peso in modo uniforme all'interno dei cassetti per evitare il ribaltamento.
- Assicurarsi che il mobile sia posizionato su una superficie piana e stabile.
- Non stare in piedi, sedersi o arrampicarsi sul mobile.
- Spostare il mobile con cautela quando è completamente carico per evitare instabilità.
- Impedire ai bambini di arrampicarsi o giocare sul mobile per evitare ribaltamenti.
- Assicurarsi che i cassetti siano completamente chiusi prima di spostare l'unità.
- Tenere il prodotto lontano da fonti di calore e fiamme libere.

2. Guida alla pulizia e alla manutenzione

- Pulizia: pulire la superficie con un panno morbido e umido. Evitare prodotti chimici aggressivi o detergenti abrasivi.
- Controllare regolarmente tutte le viti, le maniglie e le ruote per assicurarsi che rimangano saldamente fissate.
- Mantenere asciutta la superficie in acciaio per evitare la corrosione.
- Assicurarsi che le ruote ruotino liberamente e rimuovere eventuali detriti se necessario.

3. Garanzia e assistenza post-vendita

- Garanzia: tutti i prodotti acquistati dalla nostra azienda sono coperti dalla garanzia legale.
- Per assistenza o richieste di servizio, contattare il nostro team di assistenza clienti all'indirizzo info@premiumxl.de

【ES】 Manual del producto contenedor con ruedas

Uso previsto: Uso en interiores.

1. Advertencias de instalación y seguridad

- Asegúrese de que todos los tornillos y componentes estén bien sujetos antes de usar el producto.
- No exceda la capacidad de carga máxima por cajón.
- Distribuya el peso de manera uniforme dentro de los cajones para evitar que se vuelquen.
- Asegúrese de que el armario esté colocado sobre una superficie plana y estable.
- No se ponga de pie, se siente ni se suba al armario.
- Mueva el armario con cuidado cuando esté completamente cargado para evitar la inestabilidad.
- Evite que los niños se suban o jueguen en el armario para evitar que se vuelque.
- Asegúrese de que los cajones estén completamente cerrados antes de mover la unidad.
- Mantenga el producto alejado de fuentes de calor y llamas abiertas.

2. Guía de limpieza y mantenimiento

- Limpieza: Limpie la superficie con un paño suave y húmedo. Evite los productos químicos agresivos o los limpiadores abrasivos.
- Compruebe regularmente todos los tornillos, tiradores y ruedas para asegurarse de que siguen bien fijados.
- Mantenga la superficie de acero seca para evitar la corrosión.
- Asegúrese de que las ruedas giren libremente y retire los residuos si es necesario.

3. Garantía y servicio posventa

- Garantía: Todos los productos adquiridos a nuestra empresa están cubiertos por la garantía legal.
- Para consultas sobre asistencia o servicio, póngase en contacto con nuestro equipo de atención al cliente en info@premiumxl.de.

【SE】 Produktmanual för rullcontainer

Avsedd användning: Inomhusbruk.

1. Installation och säkerhetsvarningar

- Se till att alla skruvar och komponenter är ordentligt åtdragna före användning.
- Överskrid inte den maximala lastkapaciteten per låda.
- Fördela vikten jämnt i lådorna för att förhindra att de välter.
- Se till att skåpet står på en plan och stabil yta.
- Stå, sitt eller klättra inte på skåpet.
- Flytta skåpet försiktigt när det är fullastat för att förhindra instabilitet.
- Håll barn borta från att klättra eller leka på skåpet för att förhindra att det välter.
- Se till att lådorna är helt stängda innan du flyttar enheten.
- Håll produkten borta från värmekällor och öppen eld.

2. Rengörings- och underhållsguide

- Rengöring: Torka av ytan med en mjuk, fuktig trasa. Undvik starka kemikalier eller slipande rengöringsmedel.
- Kontrollera regelbundet alla skruvar, handtag och hjul för att säkerställa att de sitter ordentligt fast.
- Håll stålytan torr för att förhindra korrosion.
- Se till att hjulen roterar fritt och ta bort skräp vid behov.

3. Garanti och kundservice

- Garanti: Alla produkter som köps från vårt företag omfattas av den lagstadgade garantin.
- För support eller servicefrågor, vänligen kontakta vår kundtjänst på info@premiumxl.de

[en.casa][®]

H.T. TRADE SERVICE GmbH & Co. KG
Eversburger Str. 32, 49090 Osnabrueck, Germany
www.premiumxl.de
E-mail: info@premiumxl.de

【DK】 Produktvejledning til rullende container

Tilsigtet brug: Indendørs brug.

1. Installation og sikkerhedsadvarsler

- Sørg for, at alle skruer og komponenter er fastgjort korrekt inden brug.
- Overskrid ikke den maksimale belastningskapacitet pr. skuffe.
- Fordel vægten jævnt i skufferne for at forhindre, at de vælter.
- Sørg for, at skabet står på et plant og stabilt underlag.
- Stå, sid eller klatre ikke på skabet.
- Flyt skabet forsigtigt, når det er fuldt lastet, for at undgå ustabilitet.
- Undgå, at børn klatrer eller leger på skabet for at undgå væltning.
- Sørg for, at skufferne er helt lukket, før enheden flyttes.
- Hold produktet væk fra varmekilder og åben ild.

2. Rengørings- og vedligeholdelsesvejledning

- Rengøring: Tør overfladen af med en blød, fugtig klud. Undgå stærke kemikalier eller slibende rengøringsmidler.
- Kontroller regelmæssigt alle skruer, håndtag og hjul for at sikre, at de stadig er fastgjort korrekt.
- Hold ståloverfladen tør for at undgå korrosion.
- Sørg for, at hjulene drejer frit, og fjern snavs, hvis det er nødvendigt.

3. Garanti og eftersalgsservice

- Garanti: Alle produkter købt hos vores virksomhed er dækket af den lovpligtige garanti.
- For support eller servicehenvendelser bedes du kontakte vores kundeserviceteam på info@premiumxl.de

【RO】 Manualul produsului pentru container rulant

Utilizare prevăzută: Utilizare în interior.

1. Instalare și avertismente de siguranță

- Asigurați-vă că toate șuruburile și componentele sunt fixate bine înainte de utilizare.
- Nu depășiți capacitatea maximă de încărcare per sertar.
- Distribuți greutatea uniform în interiorul sertarelor pentru a preveni răsturnarea.
- Asigurați-vă că dulapul este așezat pe o suprafață plană și stabilă.
- Nu stați în picioare, nu vă așezați și nu vă urcați pe dulap.
- Mutați dulapul cu atenție când este complet încărcat, pentru a preveni instabilitatea.
- Nu lăsați copiii să se urce sau să se joace pe dulap, pentru a preveni răsturnarea acestuia.
- Asigurați-vă că sertarele sunt complet închise înainte de a muta unitatea.
- Țineți produsul departe de surse de căldură și flăcări deschise.

2. Ghid de curățare și întreținere

- Curățare: Ștergeți suprafața cu o cârpă moale și umedă. Evitați substanțele chimice agresive sau detergenții abrazivi.
- Verificați regulat toate șuruburile, mânerele și roțile pentru a vă asigura că sunt bine fixate.
- Mențineți suprafața din oțel uscată pentru a preveni coroziunea.
- Asigurați-vă că roțile se rotesc liber și îndepărtați resturile, dacă este necesar.

3. Garanție și service post-vânzare

- Garanție: Toate produsele achiziționate de la compania noastră sunt acoperite de garanția legală.
- Pentru asistență sau întrebări legate de service, vă rugăm să contactați echipa noastră de servicii pentru clienți la info@premiumxl.de

[en.casa][®]

H.T. TRADE SERVICE GmbH & Co. KG
Eversburger Str. 32, 49090 Osnabrueck, Germany
www.premiumxl.de
E-mail: info@premiumxl.de

【HU】 Gördülő konténer termék kézikönyv

Rendeltetésszerű használat: Beltéri használat.

1. Telepítés és biztonsági figyelmeztetések

- Használat előtt ellenőrizze, hogy minden csavar és alkatrész biztonságosan rögzítve van-e.
- Ne haladja meg a fiókok maximális terhelhetőségét.
- A borulás elkerülése érdekében egyenletesen ossza el a súlyt a fiókokban.
- Győződjön meg arról, hogy a szekrény sík és stabil felületen áll.
- Ne álljon, üljön vagy másszon fel a szekrényre.
- A szekrényt teljes terhelés mellett óvatosan mozgassa, hogy ne legyen instabil.
- Ne engedje, hogy a gyermekek felmásszanak vagy játszanak a szekrényen, hogy ne boruljon fel.
- A szekrény mozgatása előtt ellenőrizze, hogy a fiókok teljesen zárva vannak-e.
- Tartsa a terméket hőforrásoktól és nyílt lángtól távol.

2. Tisztítási és karbantartási útmutató

- Tisztítás: Törölje le a felületet puha, nedves ruhával. Kerülje a erős vegyszerek és súroló tisztítószer használatát.
- Rendszeresen ellenőrizze az összes csavart, fogantyút és kereket, hogy azok biztonságosan rögzítve maradjanak.
- Az acél felületet tartsa szárazon, hogy megakadályozza a korróziót.
- Győződjön meg arról, hogy a kerekek szabadon forognak, és szükség esetén távolítsa el a szennyeződések.

3. Garancia és értékesítés utáni szolgáltatás

- Garancia: Minden, cégünkötől vásárolt termékre a törvényes garancia vonatkozik.
- Támogatási vagy szervizelési kérdésekkel kapcsolatban kérjük, vegye fel a kapcsolatot ügyfélszolgálatunkkal a info@premiumxl.de címen.

【NL】 Producthandleiding voor rolcontainer

Beoogd gebruik: gebruik binnenshuis.

1. Installatie- en veiligheids waarschuwingen

- Zorg ervoor dat alle schroeven en onderdelen goed vastzitten voordat u het product in gebruik neemt.
- Overschrijd de maximale draagcapaciteit per lade niet.
- Verdeel het gewicht gelijkmatig over de lades om kantelen te voorkomen.
- Zorg ervoor dat de kast op een vlakke en stabiele ondergrond staat.
- Ga niet op de kast staan, zitten of klimmen.
- Verplaats de kast voorzichtig wanneer deze volledig beladen is om instabiliteit te voorkomen.
- Zorg ervoor dat kinderen niet op de kast klimmen of spelen om kantelen te voorkomen.
- Zorg ervoor dat de laden volledig gesloten zijn voordat u het meubel verplaatst.
- Houd het product uit de buurt van warmtebronnen en open vuur.

2. Reinigings- en onderhoudsgids

- Reiniging: Veeg het oppervlak af met een zachte, vochtige doek. Gebruik geen agressieve chemicaliën of schurende reinigingsmiddelen.
- Controleer regelmatig alle schroeven, handgrepen en wielen om er zeker van te zijn dat ze goed vastzitten.
- Houd het stalen oppervlak droog om corrosie te voorkomen.
- Zorg ervoor dat de wielen vrij kunnen draaien en verwijder indien nodig vuil.

3. Garantie en aftersales service

- Garantie: Alle producten die bij ons bedrijf zijn gekocht, vallen onder de wettelijke garantie.
- Voor ondersteuning of servicevragen kunt u contact opnemen met onze klantenservice via info@premiumxl.de

[en.casa][®]

H.T. TRADE SERVICE GmbH & Co. KG
Eversburger Str. 32, 49090 Osnabrueck, Germany
www.premiumxl.de
E-mail: info@premiumxl.de

【CZ】 Návod k použití pojízdného kontejneru

Určené použití: Použití v interiéru.

1. Instalace a bezpečnostní varování

- Před použitím se ujistěte, že jsou všechny šrouby a součásti pevně utaženy.
- Nepřekračujte maximální nosnost jednotlivých zásuvek.
- Rozložte váhu rovnoměrně uvnitř zásuvek, aby nedošlo k převrácení.
- Ujistěte se, že je skříň umístěna na rovném a stabilním povrchu.
- Nestoupejte, nesedejte si ani nelezte na skříň.
- Plně naloženou skříň přemíst'ujte opatrně, aby nedošlo k její nestabilitě.
- Zabraňte dětem v lezení nebo hraní na skříni, aby nedošlo k jejímu převrácení.
- Před přemístěním jednotky se ujistěte, že jsou zásuvky zcela uzavřeny.
- Uchovávejte výrobek mimo dosah zdrojů tepla a otevřeného ohně.

2. Pokyny pro čištění a údržbu

- Čištění: Povrch otřete měkkým, vlhkým hadříkem. Nepoužívejte agresivní chemikálie ani abrazivní čisticí prostředky.
- Pravidelně kontrolujte všechny šrouby, úchyty a kolečka, aby zůstaly pevně utažené.
- Udržujte ocelový povrch suchý, aby nedošlo ke korozi.
- Ujistěte se, že se kolečka volně otáčejí, a v případě potřeby odstraňte nečistoty.

3. Záruka a poprodejní servis

- Záruka: Na všechny produkty zakoupené od naší společnosti se vztahuje zákonná záruka.
- V případě dotazů ohledně podpory nebo servisu se obraťte na náš tým zákaznického servisu na adrese info@premiumxl.de.

【SK】 Návod na použitie rolovacieho kontajnera

Určené použitie: Použitie v interiéri.

1. Inštalácia a bezpečnostné upozornenia

- Pred použitím sa uistite, že sú všetky skrutky a komponenty bezpečne upevnené.
- Neprekračujte maximálnu nosnosť jednotlivých zásuviek.
- Hmotnosť rozložte rovnomerne vo vnútri zásuviek, aby sa zabránilo prevráteniu.
- Uistite sa, že skriňa je umiestnená na rovnej a stabilnej ploche.
- Nestojte, nesedajte ani nelezte na skriňu.
- Pri plnom zaťažení skriňu presúvajte opatrne, aby nedošlo k nestabilite.
- Zabráňte deťom v lezení alebo hraní sa na skrini, aby nedošlo k prevráteniu.
- Pred presúvaním jednotky sa uistite, že sú zásuvky úplne zatvorené.
- Produkt držte ďalej od zdrojov tepla a otvoreného ohňa.

2. Pokyny na čistenie a údržbu

- Čistenie: Povrch utrite mäkkou, vlhkou handričkou. Nepoužívajte agresívne chemikálie ani abrazívne čistiace prostriedky.
- Pravidelne kontrolujte všetky skrutky, rukoväta a kolieska, aby ste sa uistili, že sú bezpečne upevnené.
- Udržujte ocelový povrch suchý, aby nedošlo ku korózii.
- Uistite sa, že kolieska sa voľne otáčajú, a v prípade potreby odstráňte nečistoty.

3. Záruka a popredajný servis

- Záruka: Na všetky výrobky zakúpené od našej spoločnosti sa vzťahuje zákonná záruka.
- V prípade otázok týkajúcich sa podpory alebo servisu kontaktujte náš tím zákaznickeho servisu na adrese info@premiumxl.de.

[en.casa][®]

H.T. TRADE SERVICE GmbH & Co. KG
Eversburger Str. 32, 49090 Osnabrueck, Germany
www.premiumxl.de
E-mail: info@premiumxl.de

【PL】 Instrukcja obsługi kontenera na kółkach

Przeznaczenie: Do użytku wewnątrz pomieszczeń.

1. Instalacja i ostrzeżenia dotyczące bezpieczeństwa

- Przed użyciem upewnij się, że wszystkie śruby i elementy są dobrze dokręcone.
- Nie przekraczaj maksymalnej nośności każdej szuflady.
- Rozłóż ciężar równomiernie w szufladach, aby zapobiec przewróceniu się.
- Upewnij się, że szafka stoi na płaskiej i stabilnej powierzchni.
- Nie stój, nie siadaj ani nie wspinasz się na szafkę.
- Ostrożnie przemieszczaj szafkę, gdy jest w pełni załadowana, aby zapobiec jej niestabilności.
- Nie pozwalaj dzieciom wspinać się na szafkę ani bawić się na niej, aby zapobiec jej przewróceniu.
- Przed przemieszczeniem szafki upewnij się, że szuflady są całkowicie zamknięte.
- Trzymaj produkt z dala od źródeł ciepła i otwartego ognia.

2. Instrukcja czyszczenia i konserwacji

- Czyszczenie: Przetrzyj powierzchnię miękką, wilgotną ściereczką. Unikaj silnych środków chemicznych i ściernych środków czyszczących.
- Regularnie sprawdzaj wszystkie śruby, uchwyty i kółka, aby upewnić się, że są dobrze zamocowane.
- Utrzymuj stalową powierzchnię w stanie suchym, aby zapobiec korozji.
- Upewnij się, że kółka obracają się swobodnie i w razie potrzeby usuń zanieczyszczenia.

3. Gwarancja i serwis posprzedażowy

- Gwarancja: Wszystkie produkty zakupione w naszej firmie są objęte ustawową gwarancją.
- W przypadku pytań dotyczących wsparcia lub serwisu prosimy o kontakt z naszym zespołem obsługi klienta pod adresem info@premiumxl.de.

【PT】 Manual do produto do contentor rolante

Utilização prevista: Utilização em interiores.

1. Instalação e avisos de segurança

- Certifique-se de que todos os parafusos e componentes estão bem apertados antes da utilização.
- Não exceda a capacidade máxima de carga por gaveta.
- Distribua o peso uniformemente dentro das gavetas para evitar tombos.
- Certifique-se de que o armário está colocado numa superfície plana e estável.
- Não se apoie, sente ou suba no armário.
- Mova o armário com cuidado quando estiver totalmente carregado para evitar instabilidade.
- Evite que as crianças subam ou brinquem no armário para evitar tombos.
- Certifique-se de que as gavetas estejam totalmente fechadas antes de mover a unidade.
- Mantenha o produto longe de fontes de calor e chamas abertas.

2. Guia de limpeza e manutenção







- Limpeza: Limpe a superfície com um pano macio e húmido. Evite produtos químicos agressivos ou produtos de limpeza abrasivos.
- Verifique regularmente todos os parafusos, puxadores e rodas para garantir que permanecem bem apertados.
- Mantenha a superfície de aço seca para evitar corrosão.
- Certifique-se de que as rodas giram livremente e remova detritos, se necessário.

3. Garantia e serviço pós-venda

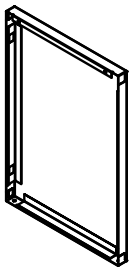
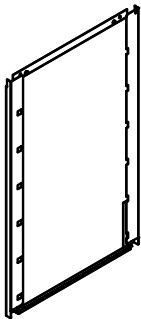
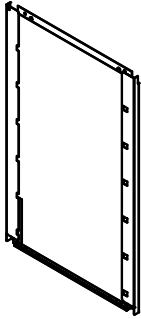
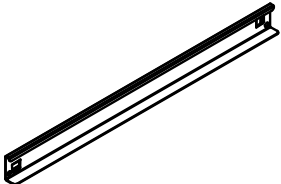
- Garantia: Todos os produtos adquiridos à nossa empresa estão cobertos pela garantia legal.
- Para obter assistência ou informações sobre o serviço, contacte a nossa equipa de apoio ao cliente através do e-mail info@premiumxl.de

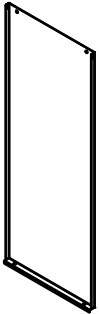
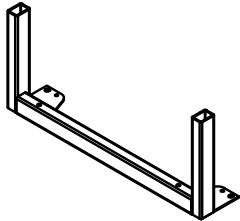
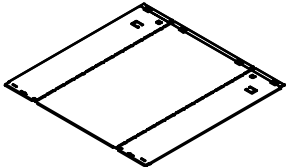
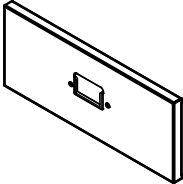
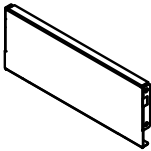
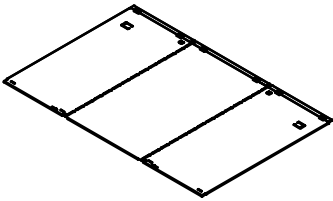
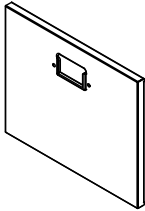
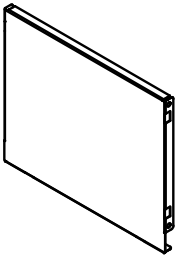
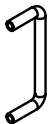
[en.casa][®]

H.T. TRADE SERVICE GmbH & Co. KG
Eversburger Str. 32, 49090 Osnabrueck, Germany
www.premiumxl.de
E-mail: info@premiumxl.de

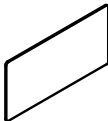
<p>1</p>  <p>1x</p>	<p>2</p>  <p>1x</p>	<p>3</p>  <p>1x</p>		
<p>4</p>  <p>5x</p>	<p>5</p>  <p>5x</p>	<p>6</p>  <p>1x</p>		
<p>7</p>  <p>2x</p>	<p>8</p>  <p>4x</p>	<p>9</p>  <p>4x</p>		
<p>10</p>  <p>4x</p>	<p>11</p>  <p>1x</p>	<p>12</p>  <p>1x</p>		
<p>13</p>  <p>1x</p>	<p>A</p>  <p>5x</p>	<p>B</p>  <p>M4x4 10x</p>	<p>C</p>  <p>4x</p>	<p>D</p>  <p>M4x12 12x</p>
<p>E</p>  <p>2x</p>	<p>F</p>  <p>5x</p>			

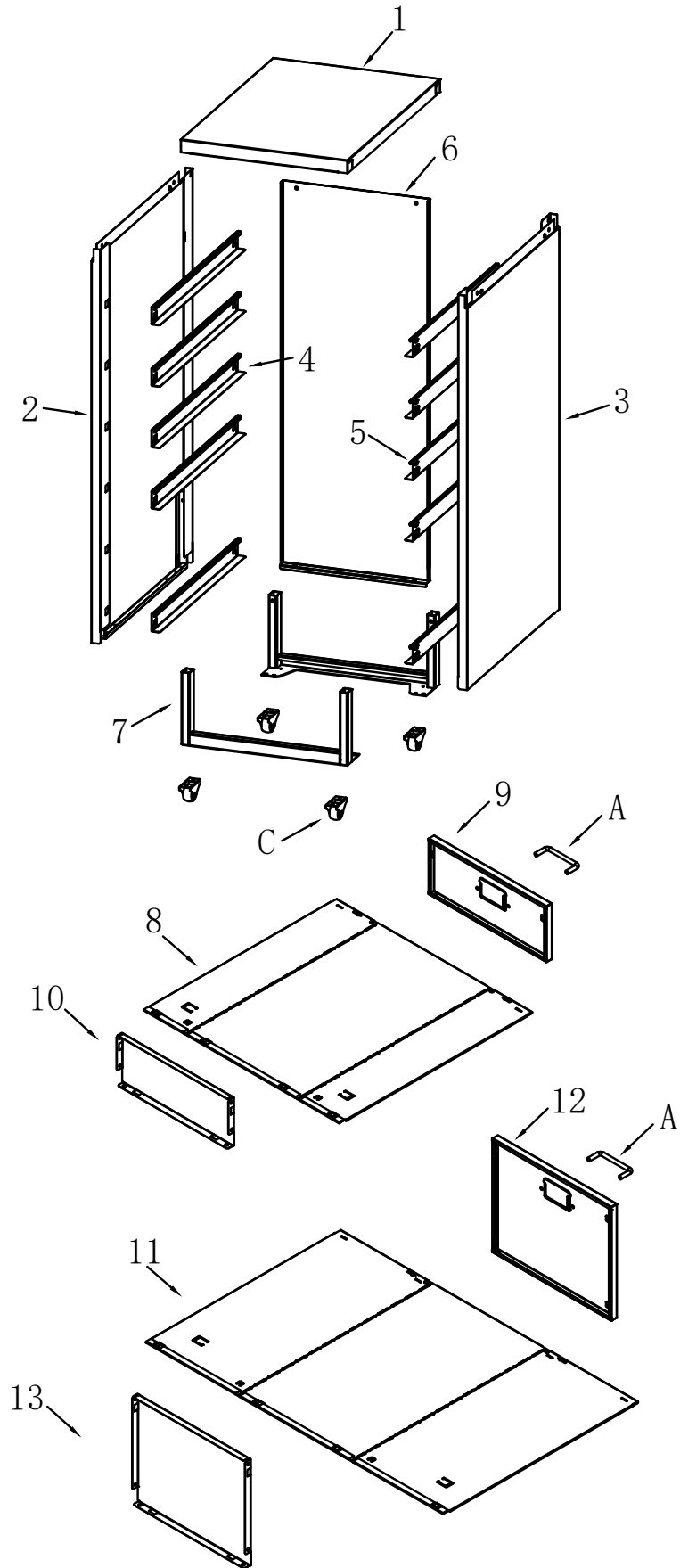

1

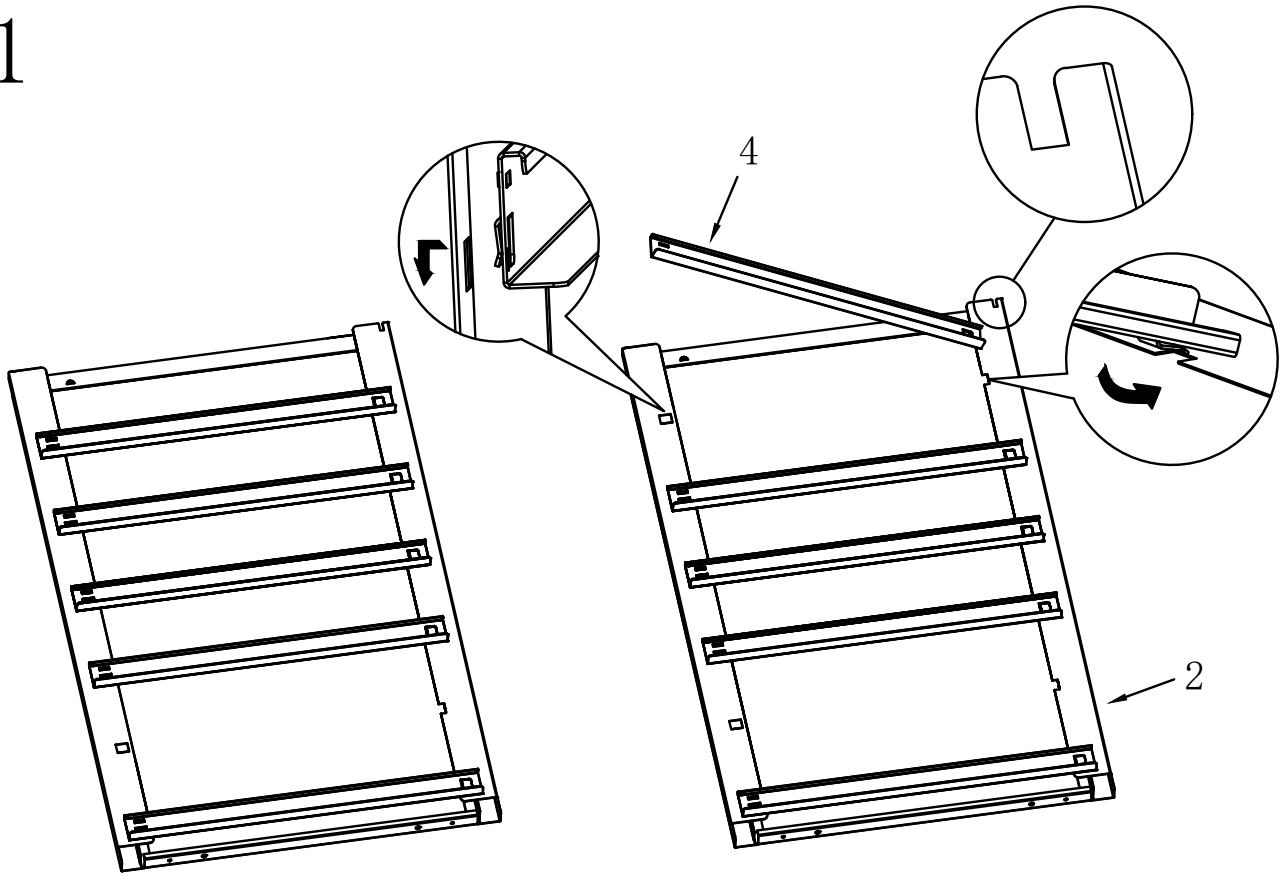

2

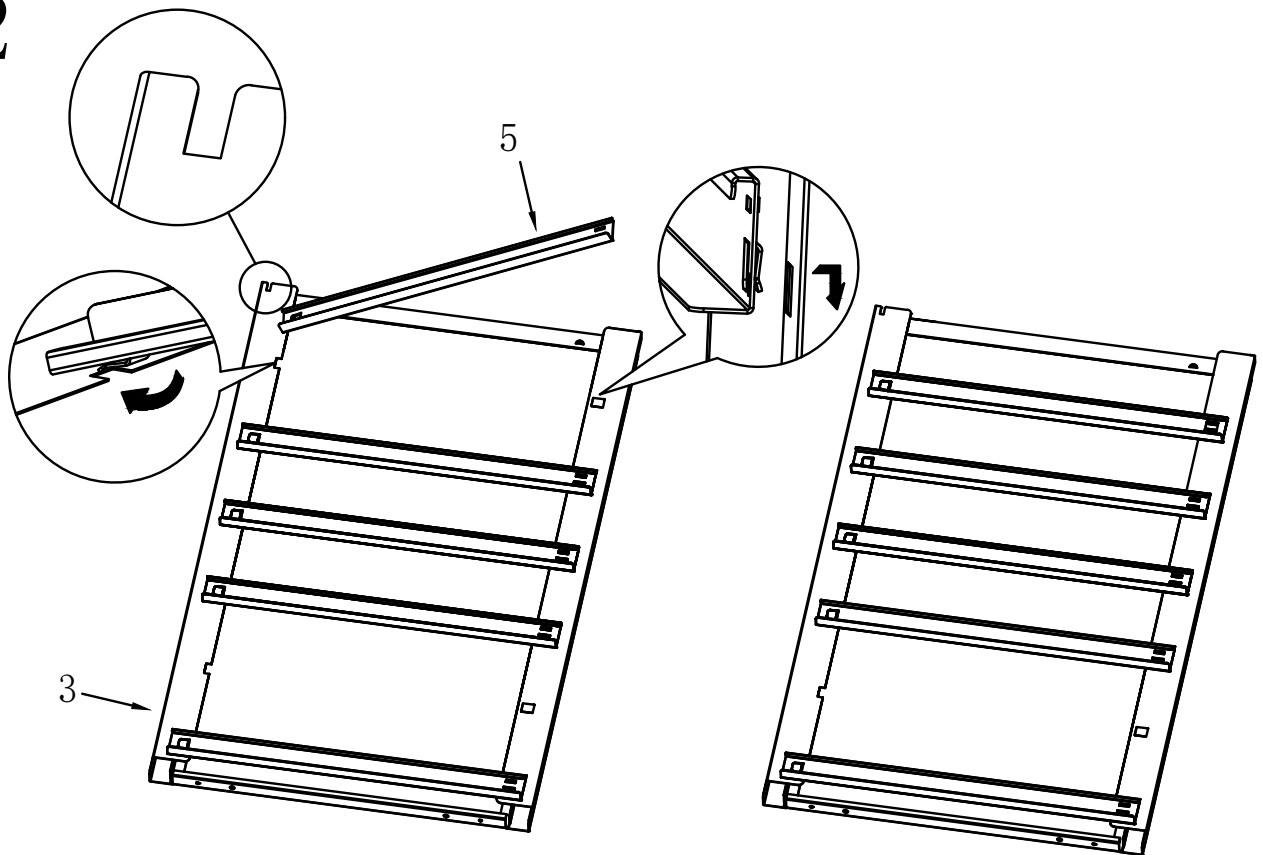

3

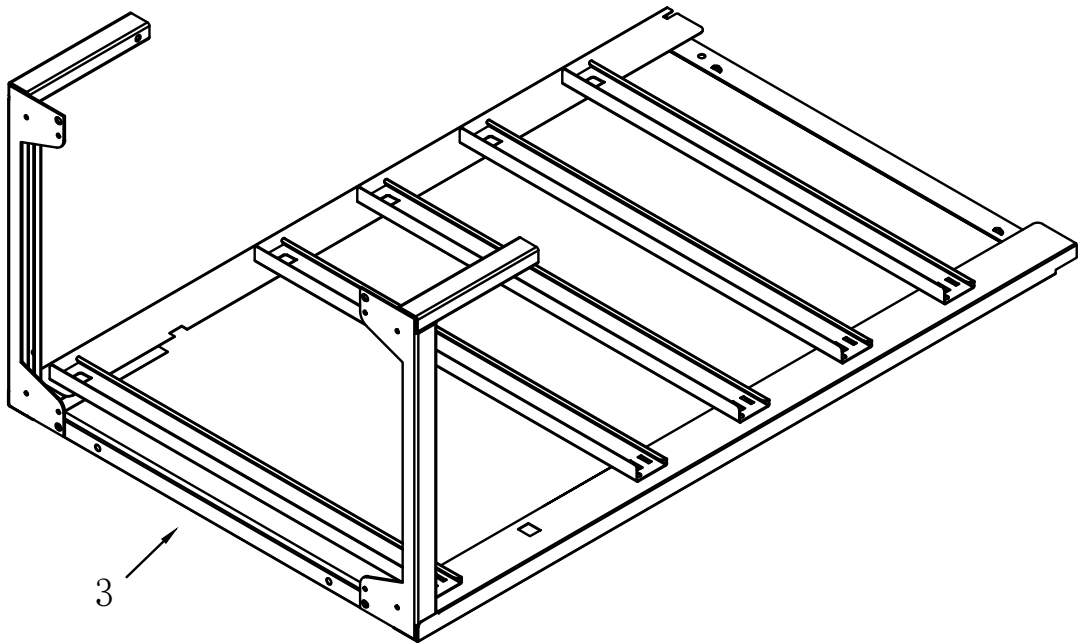
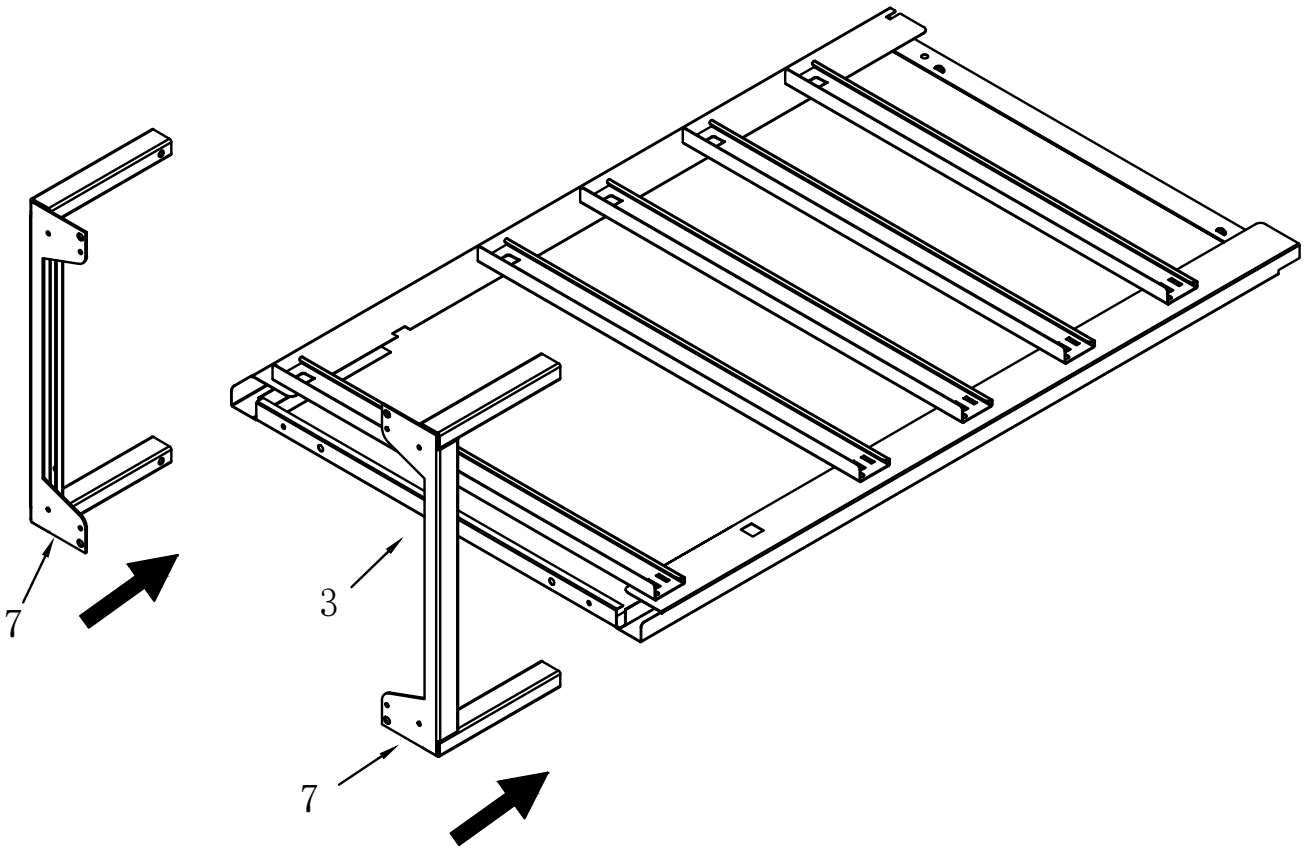

4

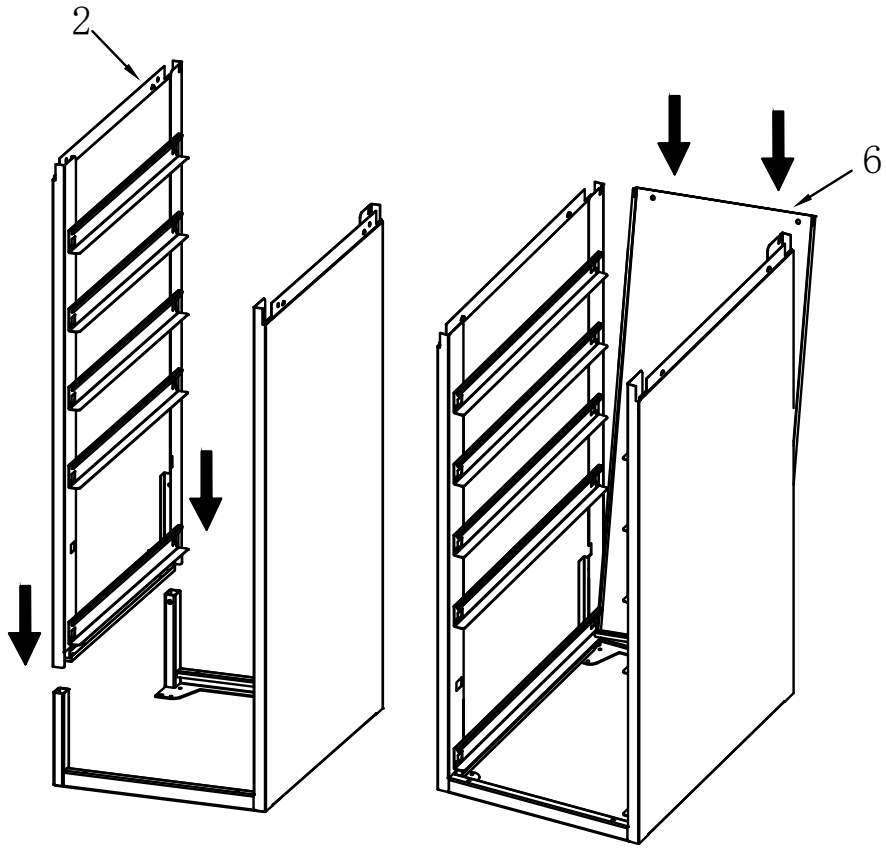

5

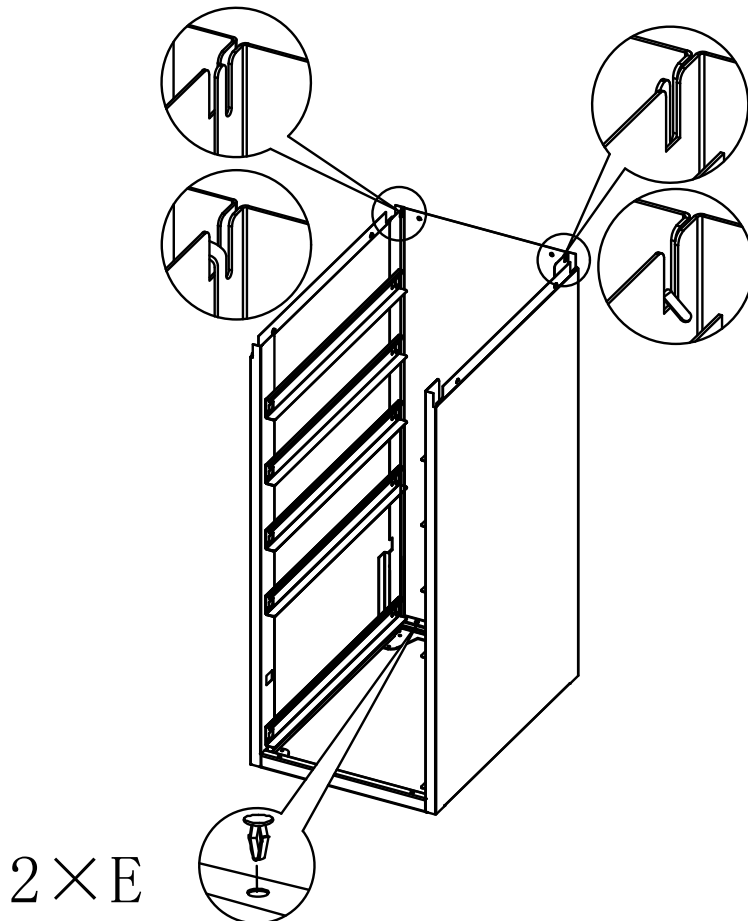

6

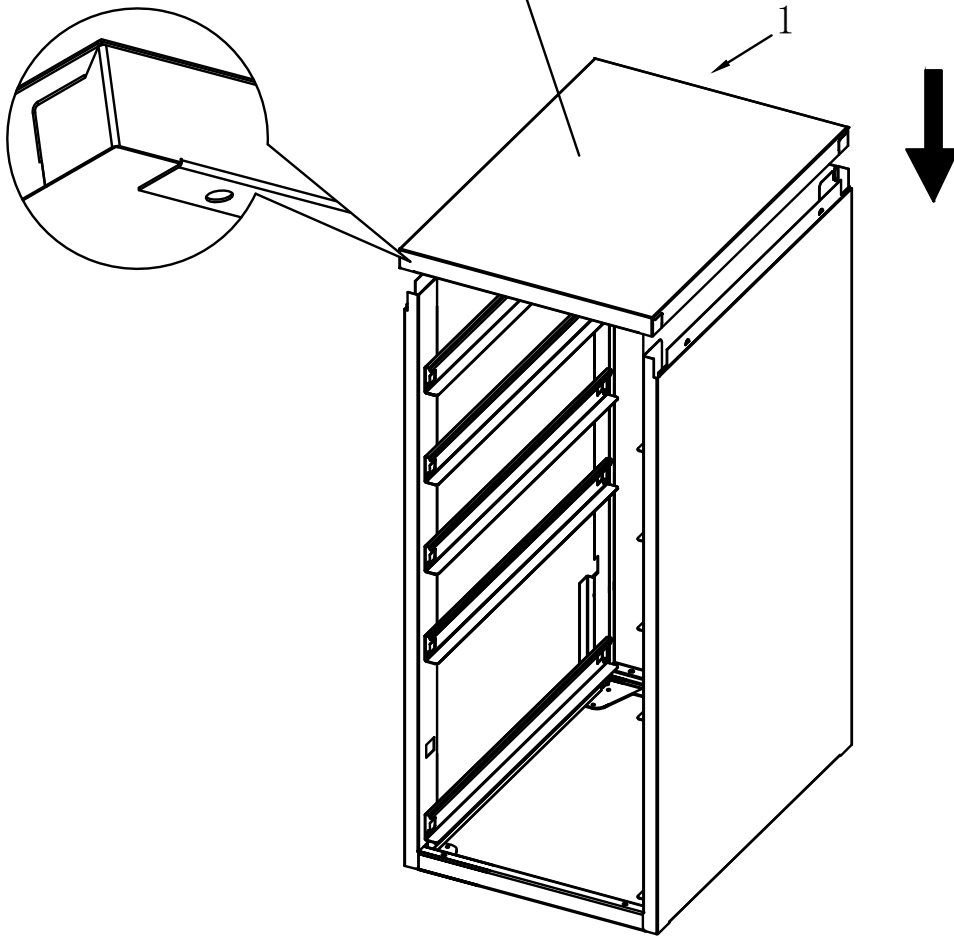
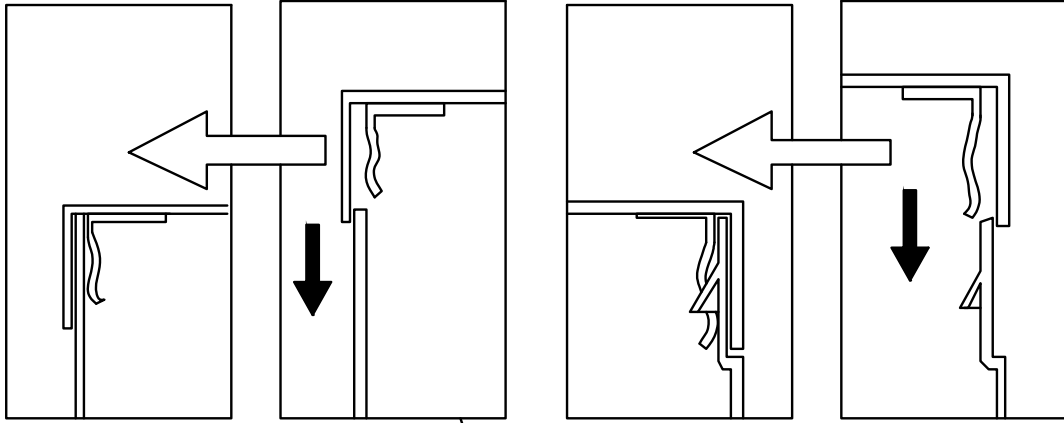

7

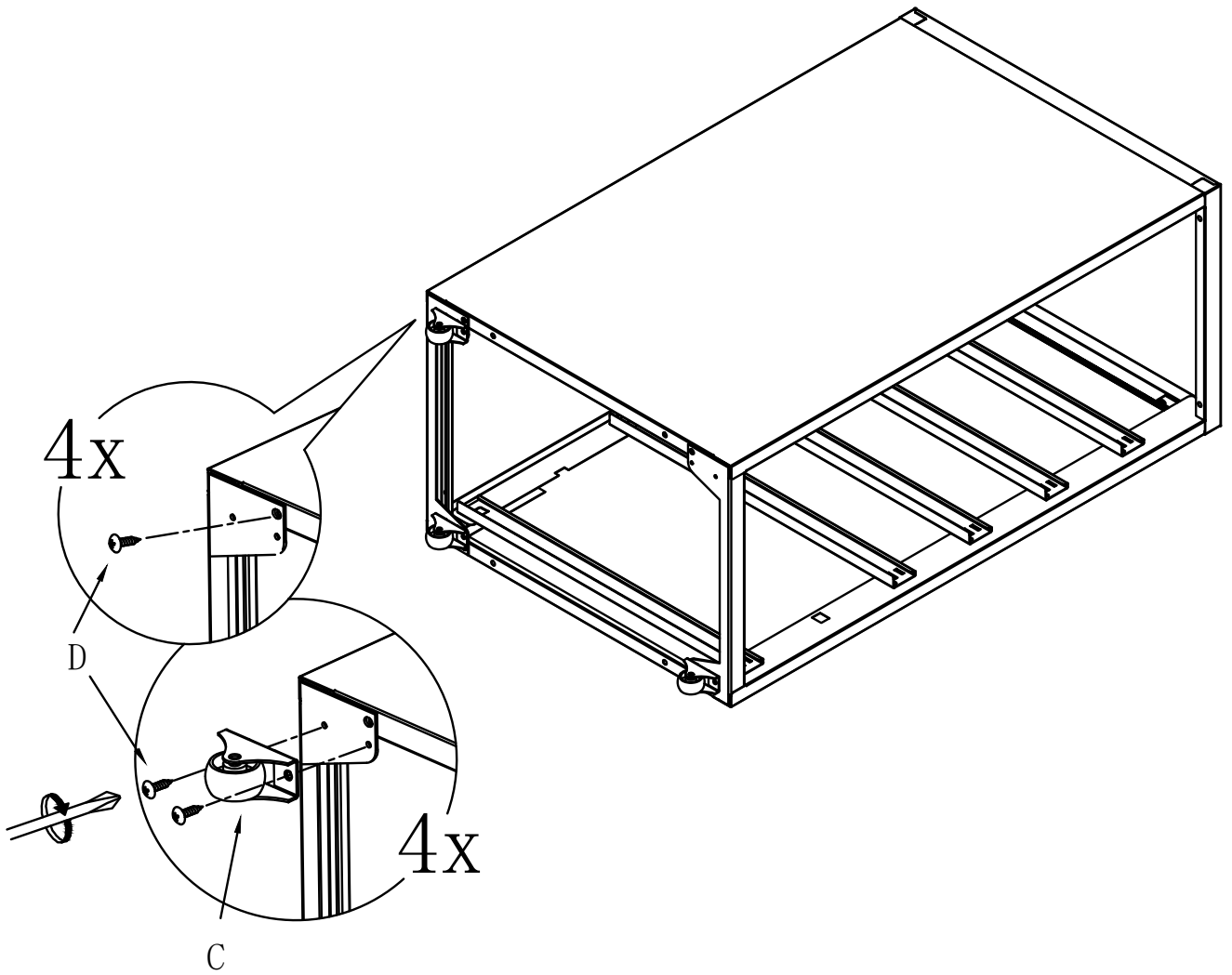
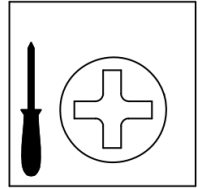

8

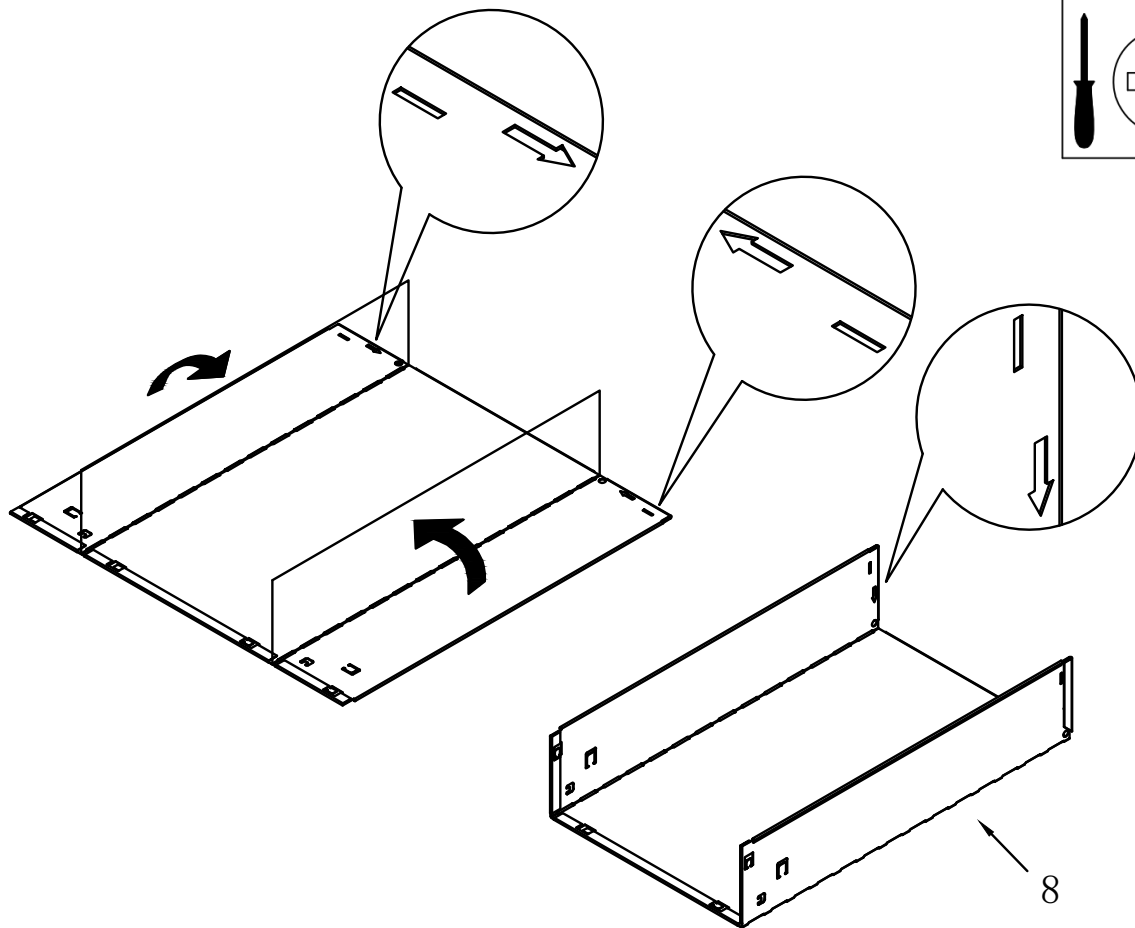
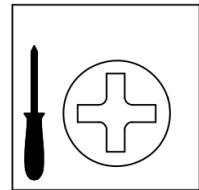

9

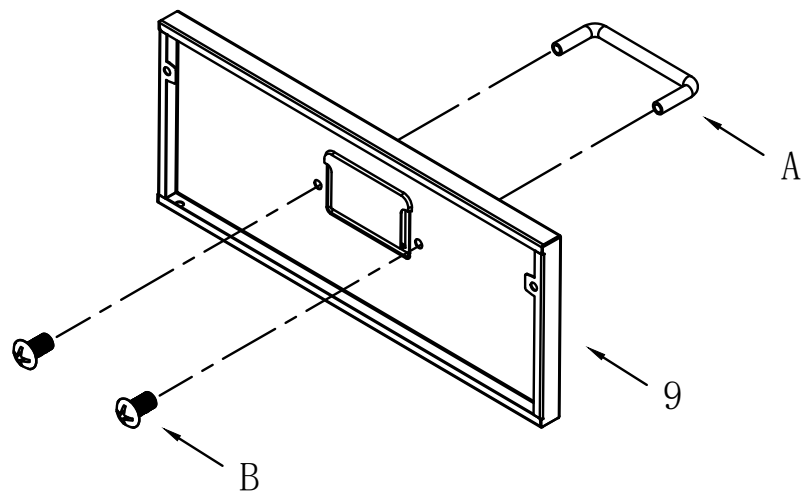

10

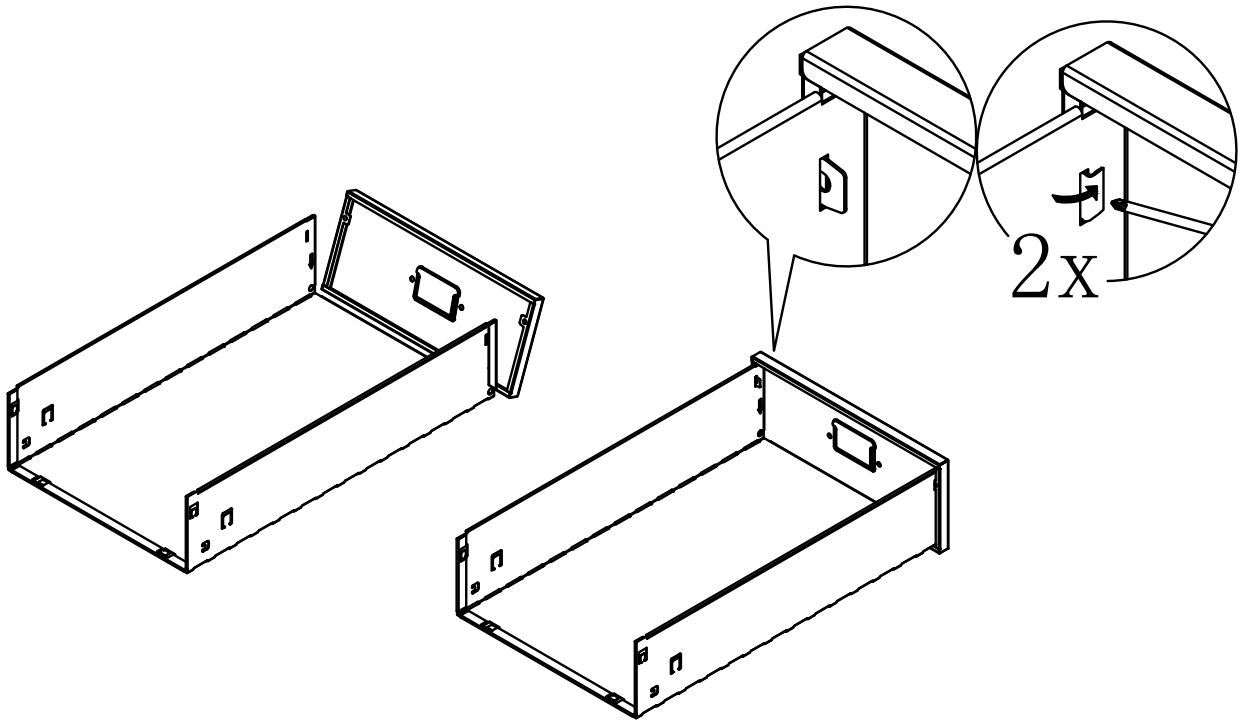

11

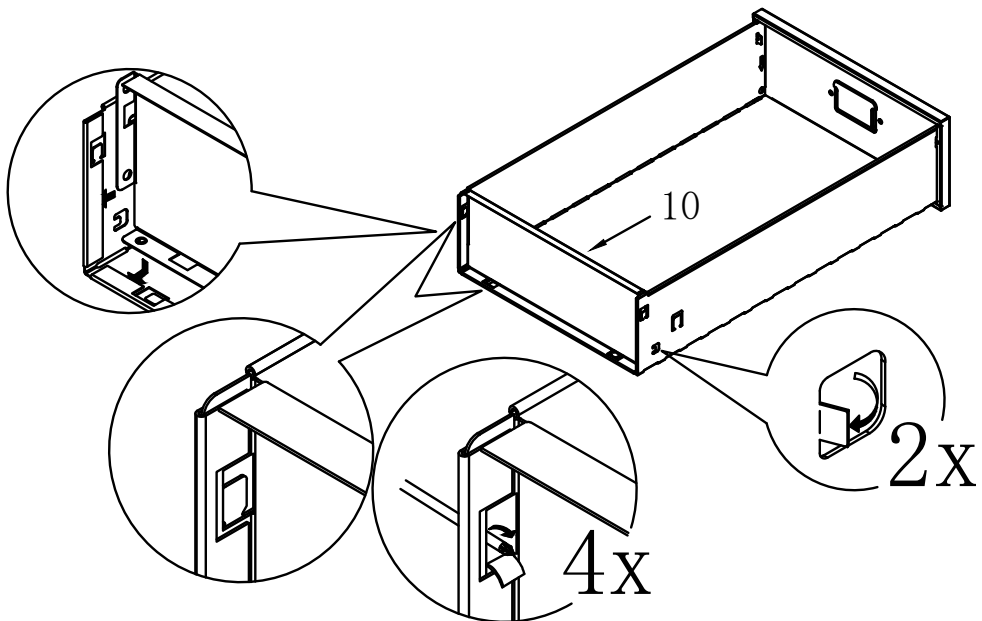

12

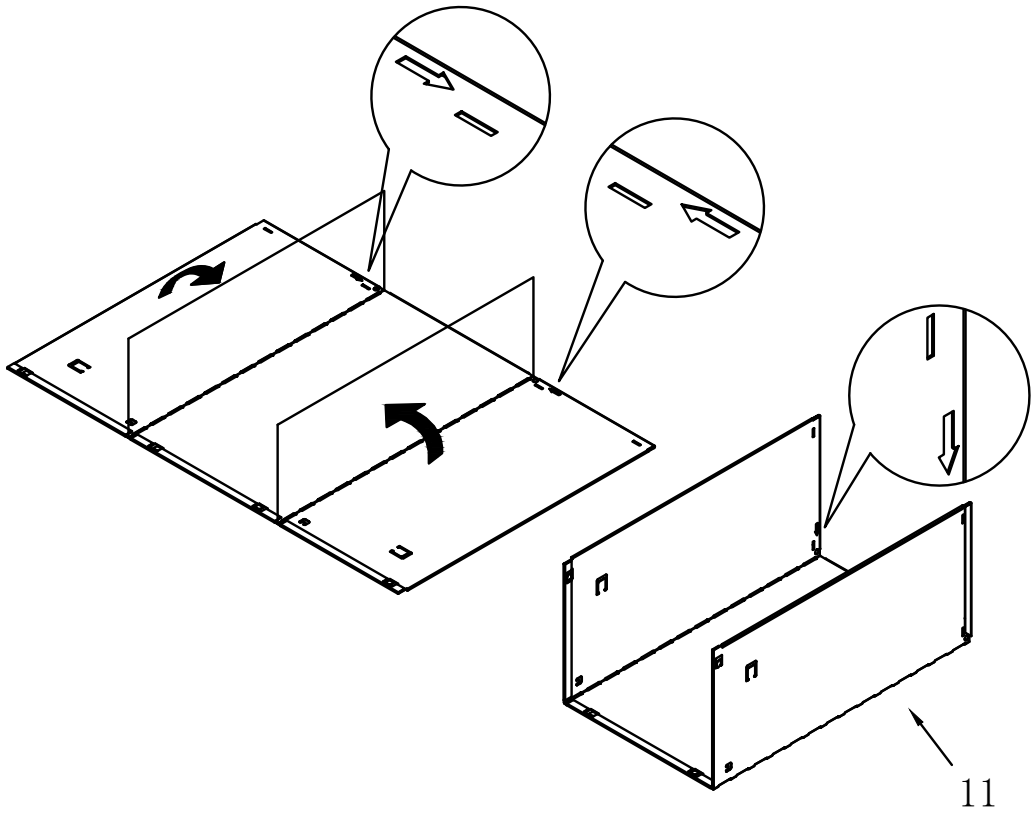

13

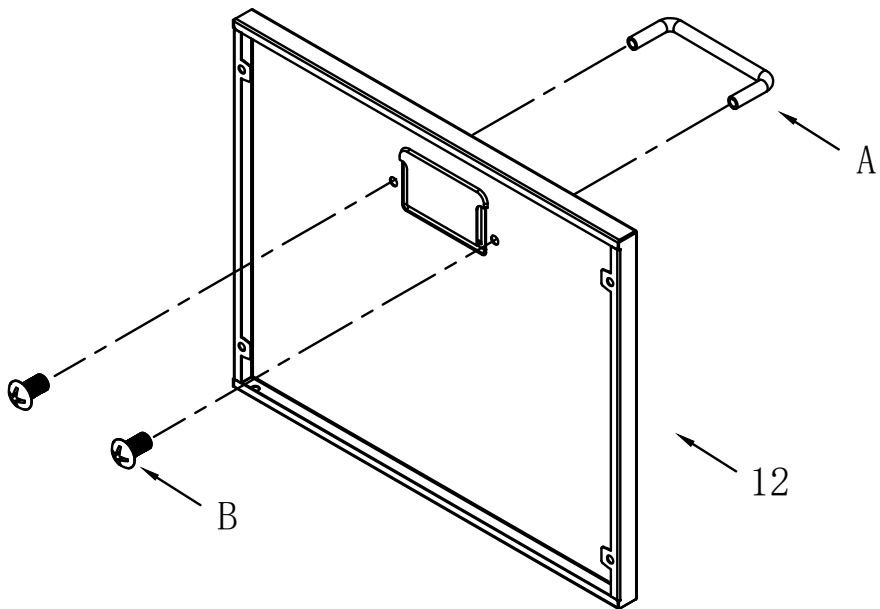

14

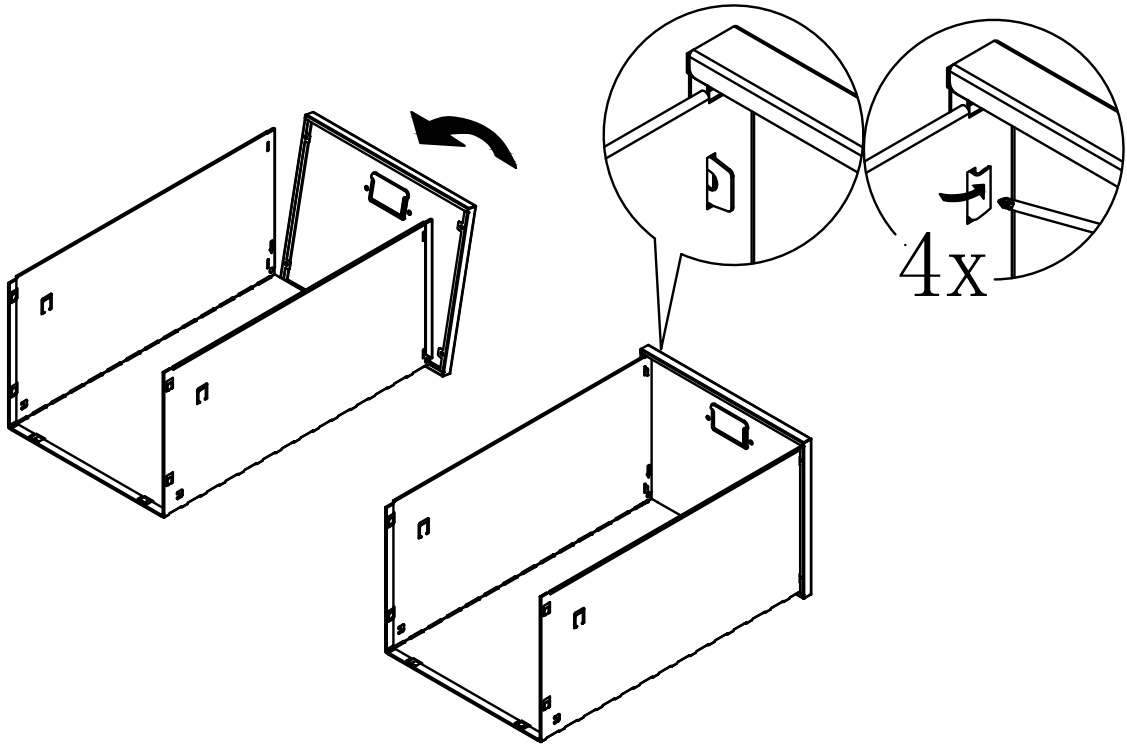

15

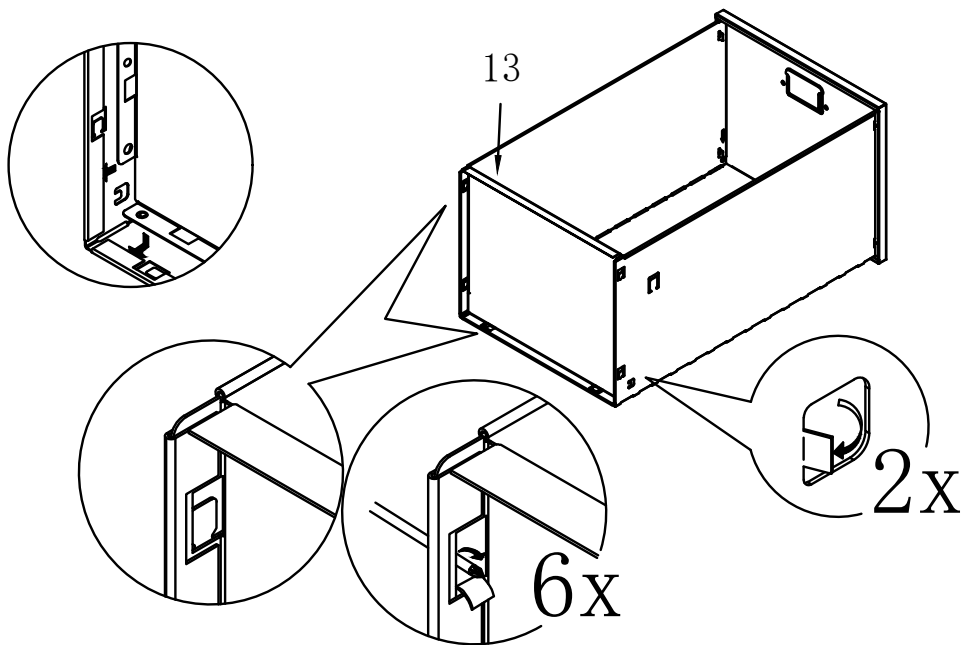

16

